

NAEMA 2 DUO 35

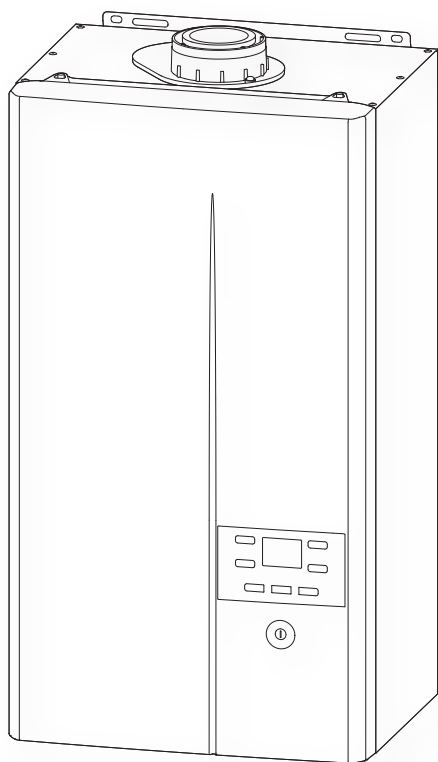







ESTE DOCUMENTO DEBERÁ SER
CONSERVADO POR EL USUARIO

INSTRUCCIONES DE USO

ES CALDERA MURAL MIXTA DE CONDENSACIÓN



Índice

 Instrucciones de seguridad	3
 Presentación del aparato	4
Visualización de base en la interfaz del usuario . . . 4	Descripción de los indicadores 5
Descripción del panel de mandos 5	
 Manejo de la instalación	6
Puesta en servicio inicial 6	Funcionamiento ACS. 10
Standby 6	Ajuste de la hora 12
Funcionamiento de la calefacción - caldera CON Navilink H15, H55 o H58 6	Ajuste de la fecha 13
Funcionamiento de la calefacción - caldera SIN sonda de ambiente o con termostato de ambiente. 7	
Funcionamiento de la calefacción - caldera CON Navilink A59. 8	
 Menú de regulación	14
Generalidades 14	Visualización de información 17
Lista de los parámetros 14	Mensajes de error 18
 Mantenimiento	19
Controles regulares 19	
Reciclaje del aparato 19	
 Datos de rendimiento ERP	20
Definición de ERP 20	Ficha del conjunto 21
Características ERP 20	

Instrucciones de seguridad



Siga las instrucciones que se indican a continuación para evitar cualquier riesgo de lesión o utilización incorrecta del aparato.

La instalación de la caldera, así como cualquier otra intervención de asistencia y de mantenimiento, se deben ejecutar por un profesional cualificado siguiendo las recomendaciones del manual de instalación.

Este aparato está destinado a estar conectado de manera permanente a la red de alimentación de agua.

En caso de olor a gas: no fume; evite cualquier llama abierta o formación de chispas (interruptores eléctricos...), airee la habitación abriendo las puertas y ventanas y cierre la llave de entrada de gas.

Si el cable de alimentación está dañado, debe cambiarlo un profesional autorizado.

Puesta en servicio

No ponga el aparato en tensión hasta que se hayan efectuado las operaciones de llenado.

Este aparato sirve para producir agua caliente: se debe conectar a una instalación de calefacción y a una red de distribución de agua caliente sanitaria, según sus rendimientos y su potencia.

La instalación siempre debe estar conectada a tierra y dotada de un disyuntor de protección. No modifique la alimentación eléctrica.

La caldera ha sido regulada por su instalador para funcionar con el tipo de gas distribuido. En el caso de un cambio de distribución de gas, es necesario modificar los ajustes y algunos componentes de su aparato. Estas modificaciones sólo pueden ser efectuadas por un instalador cualificado.

Los aparatos no son antideflagrantes y, por tanto, no deben instalarse en una atmósfera explosiva.

Utilización

Este aparato puede ser utilizado por niños menores de 8 años y por personas que tengan capacidades físicas, sensoriales o mentales reducidas o sin experiencia o conocimiento, siempre que estén bien vigiladas o se les hayan proporcionado instrucciones relacionadas con el uso del aparato con total seguridad y hayan entendido los posibles riesgos. Los niños no deben jugar con el aparato. No permita que los niños lo limpien o realicen tareas de mantenimiento sin vigilancia.

No coloque nada encima de la caldera. No coloque ninguna fuente de calor debajo de la unidad (ni debajo los posibles accesorios de regulación: sondas de ambiente, termostato...).

Está prohibido modificar los dispositivos de seguridad o de ajuste.

La habitación donde funcione el aparato debe estar correctamente ventilada con el objetivo de evitar la falta de oxígeno en caso de fuga de gas.

Si su local ya cumple las normas de seguridad, no realice modificaciones (ventilación, conducto de humos, abertura, etc.) sin consultarlo con su instalador.

En caso de fuga: cierre la alimentación hidráulica y avise al Servicio Técnico Autorizado responsable del seguimiento de la instalación.

En caso de avería y/o mal funcionamiento del aparato, desactívelo absteniéndose de cualquier intento de reparación o intervención directa.

Mantenimiento

Este aparato no contiene ninguna pieza que el usuario pueda reparar por sí mismo. El desmontaje de la tapa frontal puede exponerle a tensiones eléctricas peligrosas. Cortar la corriente no es una medida suficiente para protegerle de posibles choques eléctricos (condensadores).

Corte la alimentación si se perciben ruidos anormales, malos olores o humo procedente del aparato y contacte con el Servicio Técnico Autorizado.

Antes de realizar cualquier operación eventual de limpieza, corte la corriente del aparato. Todas las partes de la carcasa se pueden limpiar con un trapo suave seco o ligeramente húmedo. Use únicamente productos de mantenimiento doméstico normales (líquido de lavavajillas diluido... Están prohibidos los productos de limpieza agresivos o los disolventes).

Los dispositivos de seguridad o de ajuste automático de los aparatos no se deben modificar durante toda la vida útil de la caldera, salvo por el Servicio Técnico Autorizado.

No estire ni retuerza los cables que salen de la caldera, aunque esté desconectada de la red de alimentación eléctrica.

Presentación del aparato

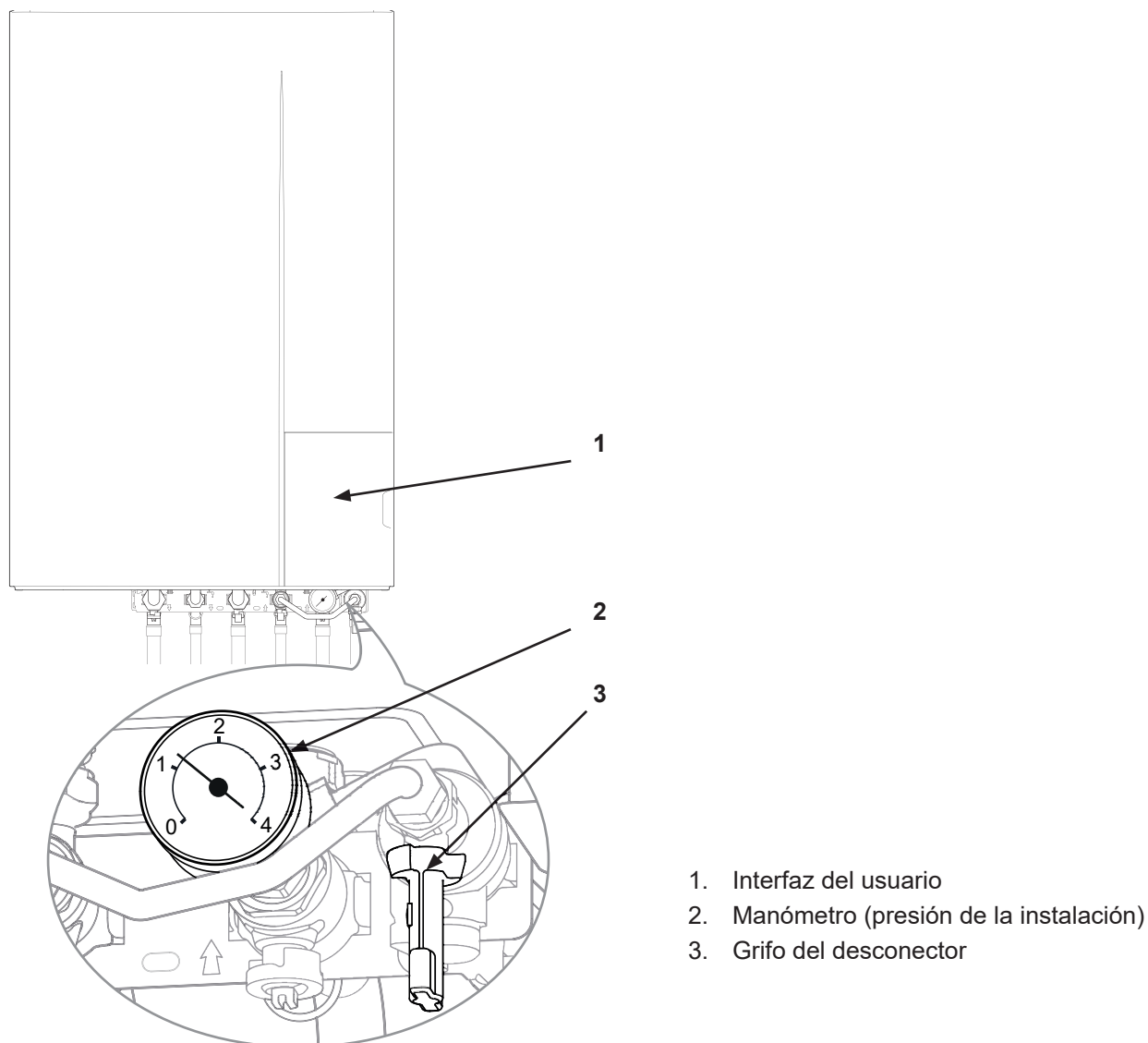

fig. 1 - Caldera

► Visualización de base en la interfaz del usuario

La visualización de base de la interfaz del usuario informa de la actividad principal en curso de la caldera.

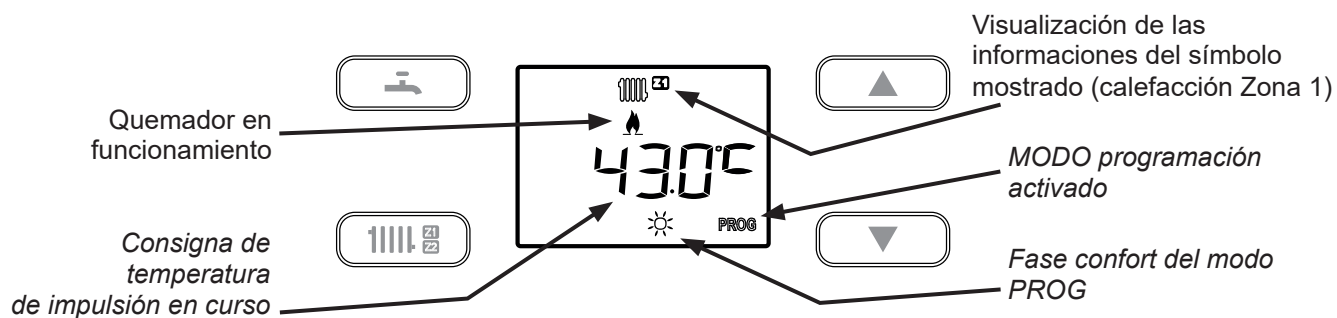
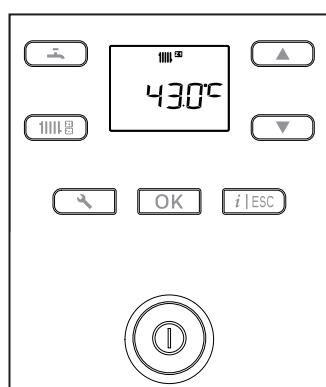

fig. 2 - Interfaz del usuario (ejemplo de visualización de base)

► Descripción del panel de mandos



Funciones

- Visualización del estado de **calefacción zona 1** (2ª pulsación: visualización del estado de **calefacción zona 2** ⁽¹⁾).



- Ajuste del modo **OFF** (parada): (pulsación breve + pulsación 3 segundos).

- Visualización del estado del **ACS**.



- Ajuste del modo **OFF** (parada): 1 pulsación breve + 1 pulsación 3 segundos.

- Ajuste de las consignas de la función seleccionada.



- Ajuste de los valores modificables (después de pulsar **OK** para confirmar).



- Desplazamiento de las líneas de parámetros y de información.

- Acceso al menú «**Información**»:



aparece el icono.



- **Salir** del menú que se está consultando.
- **Anulación** de una modificación en curso.

- **Configuración**



Acceso al nivel del **usuario** - pulse brevemente: aparecerá el icono.



Lista de parámetros : consulte [página 14](#).

- **OK** Confirmación (Ajuste, Consigna).



- Ajuste del modo **Standby** (mantenga pulsado > 5s).



- Interruptor **marcha/parada**.

► Descripción de los indicadores

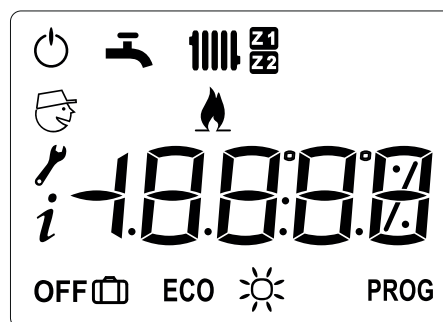

Símbolos

Definiciones



Uso Calefacción

(referencia al circuito en cuestión Z1 o Z2 ⁽¹⁾).



Uso ACS.



Funcionamiento de la caldera.



Standby ⁽²⁾.



Funcionamiento confort

(según programa horario).

En calefacción



Funcionamiento ECO

(según programa horario).



Modo PROG (según sondas H55/H58/H15). (Funcionamiento regulado ⁽³⁾ según las franjas horarias).



Modo ausencia ⁽⁴⁾ (calefacción solamente).

En ACS



Funcionamiento confort

(según programa horario).



Funcionamiento ECO

(según programa horario).



La función en cuestión está en modo parada (zona 1/2 - ACS).



Lectura de la información.



Acceso a los parámetros del **Usuario**.



Acceso a los parámetros del **Instalador**.

⁽¹⁾ Únicamente con la opción de 2 circuitos.

⁽²⁾ Protección antihielo del aparato siempre y cuando la alimentación eléctrica de la caldera no se interrumpa.

⁽³⁾ Si la instalación está equipada con una o varias sondas de ambiente, la programación horaria del modo de calefacción de cada zona se gestiona exclusivamente desde la sonda de la zona en cuestión. Consulte el manual de la sonda de ambiente.

⁽⁴⁾ Con opción NAVILINK A59.



Manejo de la instalación

► Puesta en servicio inicial

La instalación y la primera puesta en servicio del aparato debe hacerlas un profesional, que le dará todas las instrucciones para la puesta en marcha y el manejo de la bomba de calor.

Asegúrese de que al menos un radiador esté abierto permanentemente.

Asegúrese de que la instalación está llena de agua y debidamente purgada y de que la presión en el manómetro es suficiente.

Presión del agua:		
 1 bar	 1,3 bar	 1,6 bar
Vivienda en un solo nivel	Vivienda con una planta	Vivienda con dos plantas

i La presión puede variar en función de la diferencia de nivel entre la caldera y la instalación de la calefacción.

► Standby

La utilización del modo  standby permite:

- conservar las seguridades relacionadas con el aparato;
- mantener la protección antihielo del aparato;
- pero no garantiza la protección contra las heladas en las habitaciones de la vivienda.

En la caldera: Pulse la tecla  durante 5 segundos.

i Para salir del modo Standby, pulse la tecla  o .

i Los parámetros que hay que ajustar se describen en el capítulo  Menú de regulación **página 14**.



► Funcionamiento de la calefacción - caldera CON Navilink H15, H55 o H58

▼ Modifique la consigna de temperatura de impulsión

Consulte el manual de la Navilink H15, H55 o H58.

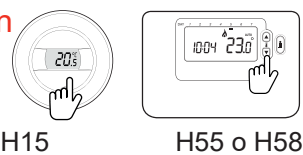

▼ Ausencia prolongada

■ Para la calefacción:

En caso de ausencia prolongada, la gestión que haya que hacer del modo ausencia solo se puede hacer en la sonda o en el termostato (consulte el manual del accesorio).

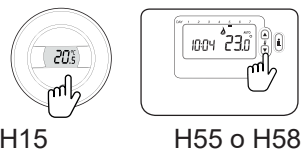

▼ Programa horario (únicamente CON Navilink H55 o H58)

Asegúrese de que en la caldera los parámetros **7** (y **8***) están ajustados en **3**.

i La programación horaria solo aparece en la interfaz del usuario de la caldera.





La programación horaria se ajusta únicamente con la sonda de ambiente de la zona en cuestión.

■ Para el ACS:

Ajuste el modo **OFF** (parada del ACS).

► Funcionamiento de la calefacción - caldera SIN sonda de ambiente o con termostato de ambiente

▼ Modificar la consigna de temperatura de impulsión

- 1 - Pulse la tecla .
- 2 - Modifique la temperatura con la tecla  o .
- 3 - Confirme con la tecla .

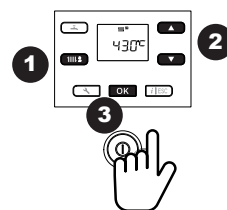

▼ Ausencia prolongada

→ En caso de ausencia prolongada tiene dos posibilidades:



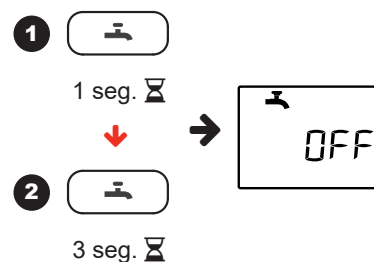

- Reduzca la consigna de temperatura directamente en la caldera (consulte a continuación) o
- Ajuste la caldera en OFF:

■ Para el ACS:

- 1 - Pulse la tecla  (pulsación breve) →  aparece en la pantalla.
- 2 - Pulse una segunda vez la tecla  (pulsación larga) → OFF aparece en la pantalla.



■ Para la calefacción:

- 3 - Pulse la tecla  (pulsación breve) →  or  aparece en la pantalla.
- 4 - Pulse una segunda vez la tecla  (pulsación larga) → OFF aparece en la pantalla.

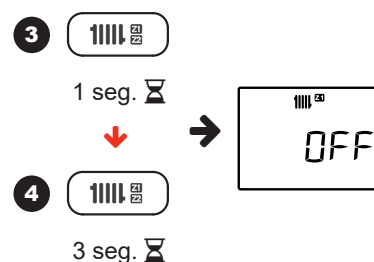

► Funcionamiento de la calefacción - caldera CON Navilink A59

i Todos los parámetros están descritos en el capítulo **Menú de regulación** *página 14*.



A59

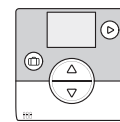

▼ Modificar la consigna de temperatura de impulsión

Consulte el manual de la Navilink A59.

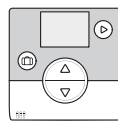

A59

▼ Ausencia prolongada

En caso de ausencia prolongada:

■ Para la calefacción:

- En la calefacción: elija la consigna del modo ausencia* (parámetro **10**).
- En la Navilink A59: active el modo ausencia 

Aparece el número de días de ausencia restantes.

i La ausencia se activa el mismo día y terminará a las 23:59 h del último día.

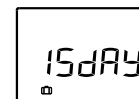
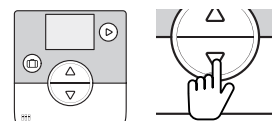
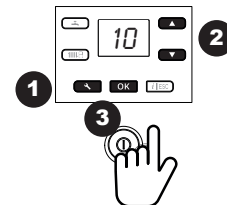

■ Para el ACS:

En la caldera: Ajuste el modo **OFF** (parada del ACS).

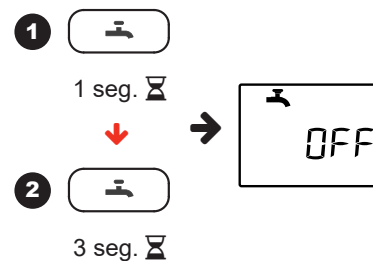

▼ Programa horario

Asegúrese de que en la caldera los parámetros **7** (y **8***) están ajustados en **4**.

La programación horaria solo aparece en la interfaz del usuario de la caldera.

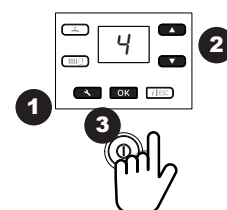

• **Modificar el PROGRAMA HORARIO de la calefacción**

El programa horario** de la calefacción por defecto se define para toda la semana: de 6:00 h a 22:00 h en modo confort (de 22:00 h a 6:00 h en modo reducido).

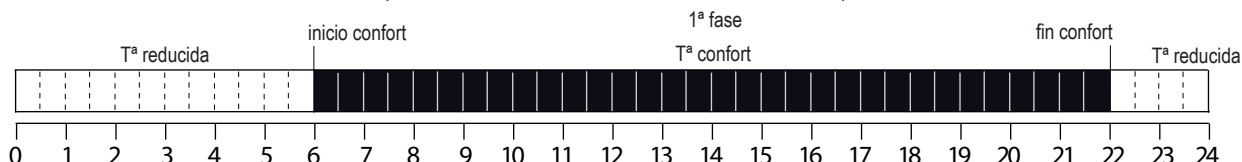















Para su comodidad, puede ajustar hasta 3 fases de calefacción y en diferentes periodos (semana, día,...).

- Ejemplo: → de lunes a viernes [ajuste el parámetro 11 en 8] (consulte la tabla)
 - → 3 fases [6:00 h-8:00 h / 11:30 h-13:30 h y 17:00 h-22:30 h] (ajuste los parámetros 12 a 17, consulte la tabla)
 - el sábado [ajuste el parámetro 11 en 6] (consulte la tabla)
 - → 2 fases [6:00 h-8:00 h/11:30 h-22:30 h] (ajuste los parámetros 12 a 15),
 - el domingo
 - → 1 fase idéntica al ajuste por defecto [6h-22 h] (no hay que realizar ajustes).

- En la interfaz del usuario:

→ Pulse el botón  para llegar al menú «usuario»: aparece el icono .

Selección del N° de línea		Ajustes	
	N°11 <input type="button" value="OK"/>		Elija el/los día/s: 1: Lunes, 2: Martes, 3: Miércoles, 4: Jueves, 5: Viernes, 6: Sábado, 7: Domingo 10: Lun-Dom, 8: Lun-Vie, 9: Sáb-Dom, Ej.: 8 (de lunes a viernes) <input type="button" value="OK"/>
	N°12 <input type="button" value="OK"/>		inicio confort: Hora de activación de la 1ª fase de calefacción. Ej.: 6:00 <input type="button" value="OK"/>
	N°13 <input type="button" value="OK"/>		fin confort: Hora de desactivación de la 1ª fase de calefacción. Ej.: 8:00 <input type="button" value="OK"/>
	N°14 <input type="button" value="OK"/>		inicio confort: Hora de activación de la 2ª fase de calefacción. Ej.: 11:30 <input type="button" value="OK"/>
	N°15 <input type="button" value="OK"/>		fin confort: Hora de desactivación de la 2ª fase de calefacción. Ej.: 13:30 <input type="button" value="OK"/>
	N°16 <input type="button" value="OK"/>		inicio confort: Hora de activación de la 3ª fase de calefacción. Ej.: 17:00 <input type="button" value="OK"/>
	N°17 <input type="button" value="OK"/>		fin confort: Hora de desactivación de la 3ª fase de calefacción. Ej.: 22:30 <input type="button" value="OK"/>

- Continúe con la programación para otro día (N° 11)...

o

- Vuelva a la visualización de base pulsando la tecla .

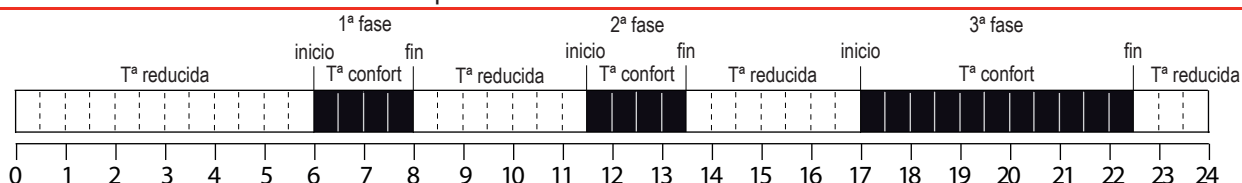

• **Utilice el mismo procedimiento para la programación horaria**:**

- de la zona 2* (Programa horario Circuito 2) N° 18 a 24;
- del agua caliente sanitaria (Programa horario ACS) N° 25 a 29 (consulte [página 11](#)).

* Opcional ** Para que el programa horario funcione correctamente, es necesario ajustar la hora y la fecha.

► Funcionamiento ACS

Ej.: Modo PROG, fase ECO

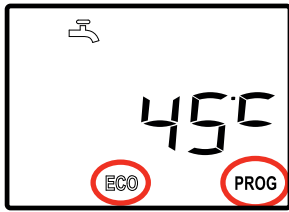

En Modo PROG, la consigna alterna según el programa horario (ECO/☀).

Ej.: Modo permanente

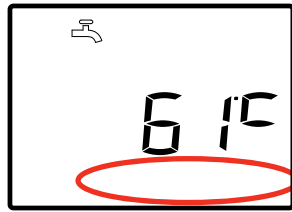

En Modo permanente no aparece ningún icono en la parte inferior de la pantalla.

	Símbolos	Definiciones
En ACS	PROG ☀	Calefacción del ACS con la consigna confort según el programa horario*.
	PROG ECO	Calefacción del ACS con la consigna ECO según el programa horario*.

* Parámetros Programa horario ACS 25 a 29.

■ Consigna ACS

Intervalo de ajuste de la temperatura de agua caliente sanitaria: 30 a 65 °C.

Por defecto, la consigna de temperatura ☀ ACS es 61 °C - la consigna de temperatura ECO ACS es 45 °C.

Para modificarla, utilice las teclas o y después para confirmar.

■ Función de Marcha forzada ACS

- Se puede activar manualmente el calentamiento del interacumulador ACS con la consigna ☀ utilizando la función **95** Marcha forzada ACS en **1** (marcha).

■ Modificar el programa horario ACS

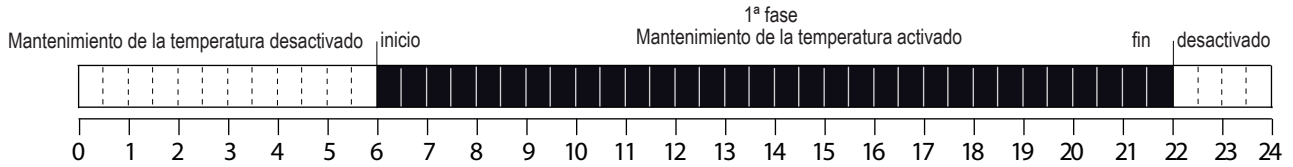

El programa horario** se define, por defecto, para toda la semana (de lunes a domingo: **10**): de 6:00 h a 22:00 h.



Para su comodidad, puede ajustar hasta 2 fases de calentamiento ACS y en diferentes periodos (semana, día...).

- Ejemplo: → de lunes a domingo [parámetro **25** en **10**] (consulte la tabla)

→→ 2 fases [6:00h-8:00h / 17:00 h-22:00 h] (ajuste los parámetros **26** a **17**, consulte la tabla),

→ Pulse el botón  para llegar al menú «usuario»: aparece el icono .

Selección del N° de línea	Ajustes
<input type="button" value="▲"/> N°25 <input type="button" value="OK"/> <input type="button" value="▼"/>	Elija el/los día/s: 10 : Lun-Dom, 8 : Lun-Vie, 9 : Sáb-Dom, 1 : Lunes, 2 : Martes, 3 : Miércoles, 4 : Jueves, 5 : Viernes, 6 : Sábado, 7 : Domingo Ej.: 10 (de lunes a domingo) <input type="button" value="OK"/>
<input type="button" value="▲"/> N°26 <input type="button" value="OK"/> <input type="button" value="▼"/>	inicio confort: Hora de activación del mantenimiento de la temperatura (1ª fase). Ej.: 6:00 <input type="button" value="OK"/>
<input type="button" value="▲"/> N°27 <input type="button" value="OK"/> <input type="button" value="▼"/>	fin confort: Hora de desactivación del mantenimiento de la temperatura (1ª fase). Ej.: 8:00 <input type="button" value="OK"/>
<input type="button" value="▲"/> N°28 <input type="button" value="OK"/> <input type="button" value="▼"/>	inicio confort: Hora de activación de la 2ª fase. Ej.: 17:00 <input type="button" value="OK"/>
<input type="button" value="▲"/> N°29 <input type="button" value="OK"/> <input type="button" value="▼"/>	fin confort: Hora de desactivación de la 2ª fase. Ej.: 22:00 <input type="button" value="OK"/>

- Continúe con la programación para otro día (línea 25)

o

- Vuelva a la visualización de base pulsando la tecla .

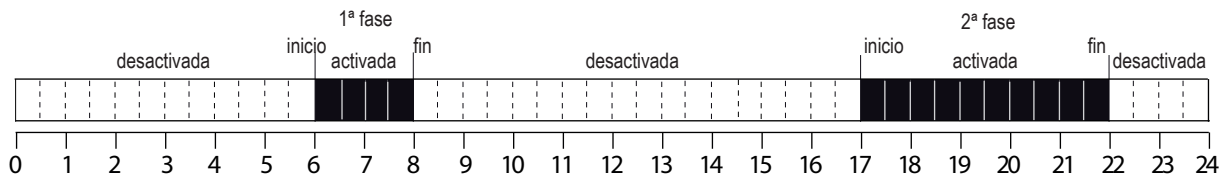

** Para que el programa horario funcione correctamente, es necesario ajustar la hora y la fecha.

► Ajuste de la hora

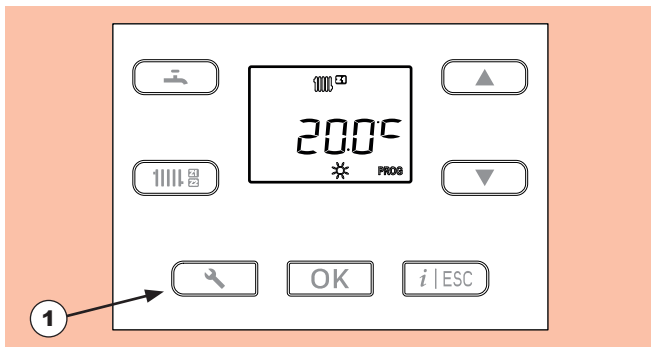

Visualización de base.

① Pulse

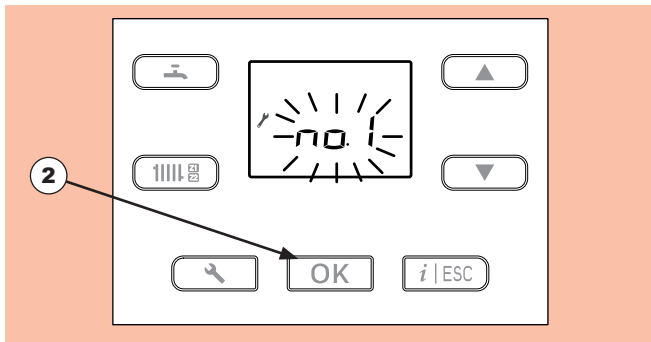

Aparece el icono ,
Alternancia entre el **parámetro** «ajuste hora»
(parámetro n°1) y **la hora** (ej.: 18:30h)
(n° 1 / 18:30):

② - Pulse para modificar la hora.

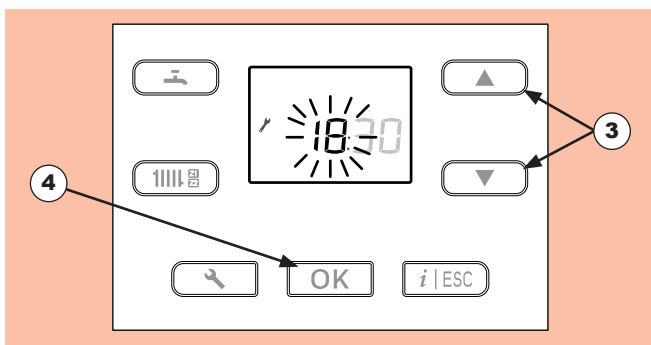

El indicador de las **horas** parpadea.

③ - Pulse el botón o para ajustar la hora.

④ - Pulse para confirmar.

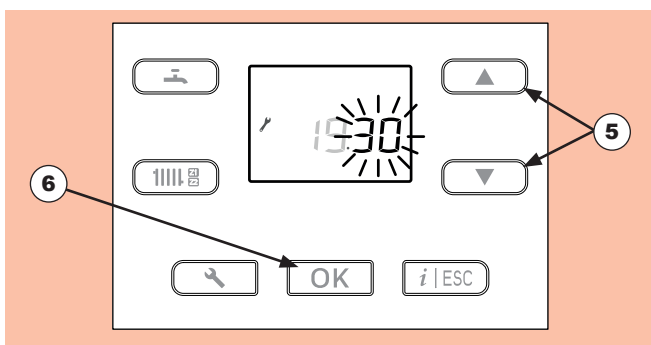

El indicador de los **minutos** parpadea.

⑤ - Pulse el botón o para ajustar los minutos.

⑥ - Pulse para confirmar.
- Los ajustes se han registrado.

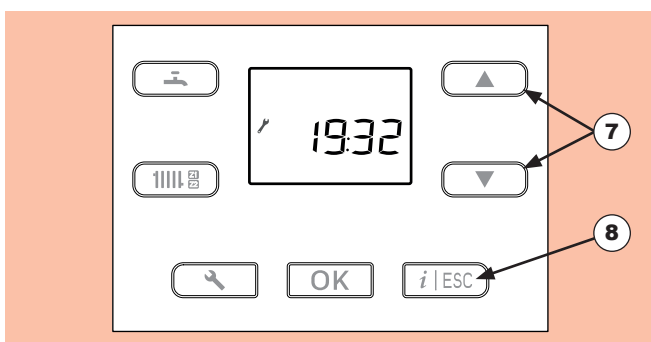

⑦ - Pulse el botón o para realizar otros ajustes.
(Parámetro n°2 «Mes - Día» y/o parámetro n°3 «Año»).

o

⑧ - Vuelva a la visualización de base pulsando la tecla .

Observación: Es necesario ajustar la hora y la fecha para que el programa horario (Modo PROG) funcione correctamente.

► Ajuste de la fecha

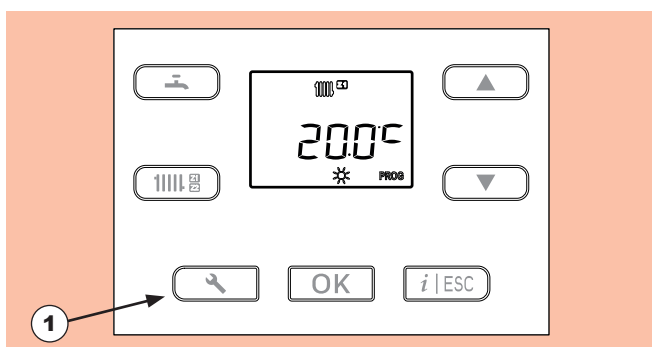

Visualización de base.

① - Pulse

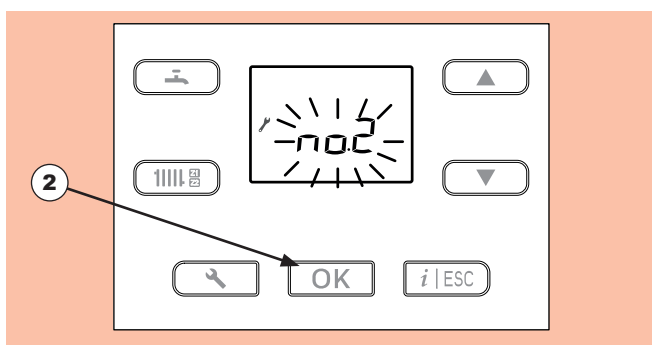

Aparece el icono ,
- Pulse el botón o para mostrar el parámetro n°2.

- Alternancia entre el parámetro «Mes-Día» (parámetro n°2) y la fecha (ej. 06-15: 15 de junio) (n° 2 / 06 -15):

② - Pulse para modificar la fecha.

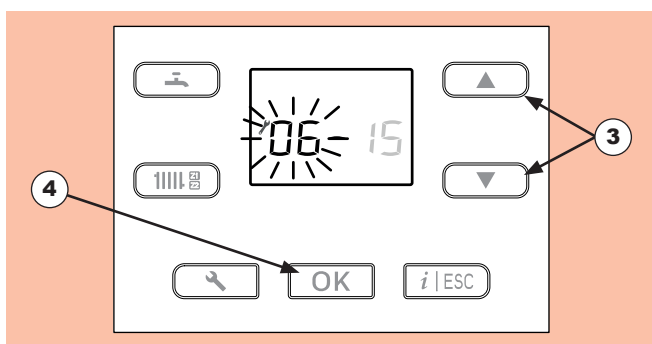

El indicador de los meses parpadea.

③ - Pulse el botón o para ajustar el mes.

④ - Pulse para confirmar.

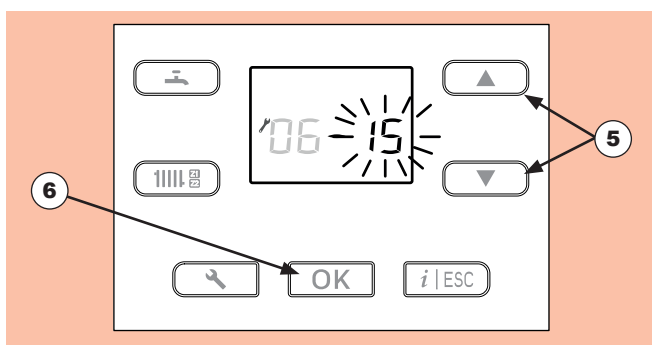

El indicador de los días parpadea.

⑤ - Pulse el botón o para ajustar el día.

⑥ - Pulse para confirmar.
- Los ajustes se han registrado.

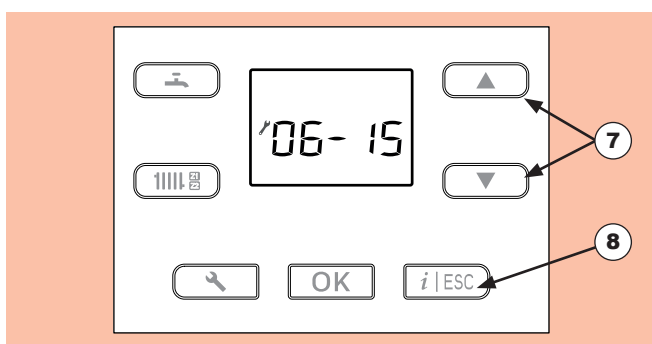

⑦ - Pulse el botón o para realizar otros ajustes (Año: parámetro n° 3).

o

⑧ - Vuelva a la visualización de base pulsando la tecla .

Observación: Es necesario ajustar la hora y la fecha para que el programa horario (Modo PROG) funcione correctamente.

Menú de regulación

► Generalidades

- Solo los parámetros accesibles en el nivel:

 - Usuario

...se describen en este documento.

- Los parámetros accesibles en el nivel:

 - Instalador

...se describen en el documento reservado a los profesionales.





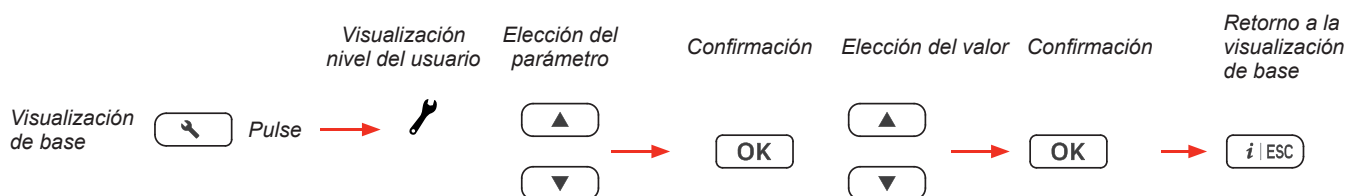



No modifique estos parámetros sin la autorización de un profesional.



Si no se ha efectuado ningún ajuste durante 1 minuto 30 seg, la pantalla regresará automáticamente a la visualización de base.















► Lista de los parámetros

Nº	Descripción del parámetro	Intervalo de ajuste o indicador	Ajuste predefinido
Ajuste hora/fecha			
1	 Horas/minutos	00:00... 23:59	1:00
La hora de la caldera cambia automáticamente al pasar de la hora de verano <=> invierno. -> A las 02:00 del último domingo de marzo, el reloj se adelanta 1 h y son las 03:00. -> A las 03:00 del último domingo de octubre, el reloj se atrasa 1 h y son las 02:00.			
2	 Mes - Día	1 - 1 12 - 31	MM-DD
3	 Año	2018 ...	AAAA
Configuración de instalación			
7	 Modo calefacción zona 1	0 (Standby)... 3 (Marcha) ... 4 ⁽²⁾ (PROG)	3
8	 Modo calefacción zona 2	0 (Standby)... 3 (Marcha) ... 4 ⁽²⁾ (PROG)	3
Modo ausente (disponible únicamente con Navilink A59)			
10	 Consigna de temperatura del modo ausencia	5 °C... 20 °C	13 °C
Ajuste de la consigna de temperatura utilizada durante el modo ausencia.			

⁽¹⁾ Algunos parámetros (o menús) pueden no aparecer. Dependen de la configuración del aparato (según configuración).

⁽²⁾ Estos menús aparecen en la interfaz del usuario únicamente con una sonda de ambiente Navilink A59.



















⁽³⁾ La visualización de estos parámetros varía según se utilice o no una sonda de ambiente.

Nº	Descripción del parámetro	Intervalo de ajuste o indicador	Ajuste predefinido
Programa horario para la calefacción, Circuito 1 (disponible únicamente con Navilink A59)			
11	 Preselección (día/semana)	1 ... 10	-
	1 (lunes); 2 (martes); ...; 7 (domingo); 8 (de lunes a viernes); 9 (sábado y domingo) 10 (lunes a domingo: las modificaciones se aplican durante toda la semana).		
12	 1ª fase del día seleccionado (inicio confort)	00:00... 23:15	6:00
13	 1ª fase del día seleccionado (fin confort)	00:15... 24:00	22:00
14	 2ª fase del día seleccionado (inicio confort)	00:00... 23:15	- :- -
15	 2ª fase del día seleccionado (fin confort)	00:15... 24:00	- :- -
16	 3ª fase del día seleccionado (inicio confort)	00:00... 23:15	- :- -
17	 3ª fase del día seleccionado (fin confort)	00:15... 24:00	- :- -
Programa horario para la calefacción, Circuito 2 ⁽¹⁾ (disponible únicamente con Navilink A59)			
18	 Preselección (día/semana)	1 ... 10	-
	1 (lunes); 2 (martes); ...; 7 (domingo); 8 (de lunes a viernes); 9 (sábado y domingo) 10 (lunes a domingo: las modificaciones se aplican durante toda la semana).		
19	 1ª fase del día seleccionado (inicio confort)	00:00... 23:15	6:00
20	 1ª fase del día seleccionado (fin confort)	00:15... 24:00	22:00
21	 2ª fase del día seleccionado (inicio confort)	00:00... 23:15	- :- -
22	 2ª fase del día seleccionado (fin confort)	00:15... 24:00	- :- -
23	 3ª fase del día seleccionado (inicio confort)	00:00... 23:15	- :- -
24	 3ª fase del día seleccionado (fin confort)	00:15... 24:00	- :- -
Programa horario ACS			
25	 Preselección (día/semana)	1 ... 10	-
	1 (lunes); 2 (martes); ...; 7 (domingo); 8 (de lunes a viernes); 9 (sábado y domingo) 10 (lunes a domingo: las modificaciones se aplican durante toda la semana).		
26	 1ª fase del día seleccionado (inicio confort)	00:00... 23:15	6:00
27	 1ª fase del día seleccionado (fin confort)	00:15... 24:00	22:00
28	 2ª fase del día seleccionado (inicio confort)	00:00... 23:15	- :- -
29	 2ª fase del día seleccionado (fin confort)	00:15... 24:00	- :- -

⁽¹⁾ Algunos parámetros (o menús) pueden no aparecer. Dependen de la configuración del aparato (según configuración).

⁽²⁾ Estos menús aparecen en la interfaz del usuario únicamente con una sonda de ambiente Navilink A59.

⁽³⁾ La visualización de estos parámetros varía según se utilice o no una sonda de ambiente.

Nº	Descripción del parámetro	Intervalo de ajuste o indicador	Ajuste predefinido
Ajuste de la calefacción ⁽³⁾, Circuito 1			
34	 Consigna de calefacción ECO zona 1	10 ... 25	18 °C
37	 Anticipación de las fases ECO y CONFORT del programa horario (zona 1 y zona 2). En las zonas cubiertas por la programación horaria, esta función reduce los arranques al final de la fase de Confort y precalienta la vivienda antes de una fase de Confort. El tiempo de anticipación se puede modificar con los parámetros 38 (48) ⁽³⁾ y 39 (49) ⁽³⁾ .	0 (desactivada)... 1 (activada)	0
38	 Anticipación de las fases CONFORT	0... 03:00	01:00
39	 Anticipación de las fases ECO	0... 03:00	00:30
Ajuste de la calefacción ⁽¹⁾⁽³⁾, Circuito 2			
44	 Consigna de calefacción ECO zona 2	10 ... 25	18 °C
48	 Anticipación de las fases CONFORT	0... 03:00	01:00
49	 Anticipación de las fases ECO	0... 03:00	00:30
Caldera ⁽¹⁾			
51	 Autorización de transición verano / invierno	0 (parada)... 1 (marcha)	1
52	 Cambio de estado automático según la temperatura exterior (verano <> invierno). Cuando la media de las temperatura exteriores sobrepasa los 18 °C, el regulador pone el/los modo(s) de calefacción en OFF (como medida de ahorro).	15... 30 °C	18 °C
53	 Función antilegionela	0 (parada)... 1 (marcha)	0
54	 Corrección sonda de temperatura exterior	- 5... 5 °C	0 °C
57	 Modo ACS	0 (parada)... 3 (permanente)... 4 (PROG)	3
58	 Consigna ECO ACS	15... 65	- °C
60	 Activación hora de verano	0 (desactivada)... 1 (activada)	1
70	 Consigna de calefacción Confort zona 1	10 ... 35	20 °C
71	 Función Atlantic Smart Adapt zona 1	0 (desactivada)... 1 (activada)	0
80	 Consigna de calefacción Confort zona 2	10 ... 35	20 °C
81	 Función Atlantic Smart Adapt zona 2	0 (desactivada)... 1 (activada)	0
Funciones del instalador			
95	 Marcha forzada ACS	0 (-), 1 (Marcha forzada)	0

⁽¹⁾ Algunos parámetros (o menús) pueden no aparecer. Dependen de la configuración del aparato (según configuración).

⁽²⁾ Estos menús aparecen en la interfaz del usuario únicamente con una sonda de ambiente Navilink A59.

⁽³⁾ La visualización de estos parámetros varía según se utilice o no una sonda de ambiente.

► Visualización de información

El botón  permite acceder a diversa información.

Según el tipo de aparato, la configuración y el estado de funcionamiento, es posible que ciertas líneas de información no estén disponibles.

El número de información se muestra en alternancia con su valor.

■ Lista de información

i N°...	Descripción	Valor...
1	Presión hidráulica.	... bar *
2	Hora y minuto.	hh:mm
3	Temperatura exterior.	... °C *
4	Temperatura de impulsión de la caldera.	... °C *
5	Consigna de impulsión de la caldera.	... °C **
6	Temperatura de retorno de la caldera.	... °C *
10	Estado de la caldera (consulte la tabla «Lista de los estados»).	
11	Modulación del quemador.	... %
12	Velocidad del ventilador.	... t/mn
13	Corriente de ionización.	... uA
14	Estado del quemador.	
15	Temperatura de humos.	... °C *
Circuito de calefacción 1		
21	Consigna de impulsión del circuito 1.	... °C **
22	Estado del circuito 1 (consulte la tabla «Lista de los estados»).	
23	Temperatura ambiente zona 1.	... °C *
Circuito ACS		
30	Temperatura ACS (Instantánea).	... °C *
31	Consigna ACS.	... °C **
32	Caudal de consumo ACS.	l/min
33	Estado del circuito ACS (consulte la tabla «Lista de los estados»).	
34	Posición de la válvula direccional.	
Circuito de calefacción 2 ***		
40	Temperatura de impulsión circuito 2.	... °C *
41	Consigna de impulsión del circuito 2.	... °C **
42	Estado del circuito 2 (consulte la tabla «Lista de los estados»).	
43	Temperatura ambiente zona 2.	... °C *
Último error		
50	Número de error.	Er XXX
51	Horas/minutos.	hh:mm
52	Mes y Día.	MM-DD
Consumo de energía		
		Valor...
60	Calef. - Energía consumida este mes.	... kWh
61	Calef. - Energía consumida el mes pasado.	... kWh
62	Calef. - Energía consumida este año.	... MWh
63	Calef. - Energía consumida el año pasado.	... MWh
64	ACS- Energía consumida este mes.	... kWh
65	ACS- Energía consumida el mes pasado.	... kWh
66	ACS- Energía consumida este año.	... MWh
67	ACS- Energía consumida el año pasado.	... MWh

■ Lista de los estados

El número de parámetro se muestra en alternancia con su valor (ej. n°10/3 = Estado caldera/calefacción: ignición del quemador).

i N°...	Valor...	Estado de la caldera.
10	0	Caldera en espera.
	1	Modo prueba: arranque del quemador.
	2	Modo prueba: quemador en funcionamiento.
	3	Calefacción: arranque del quemador.
	4	Calefacción: quemador en funcionamiento.
	5	Calefacción: quemador en espera.
	6	ACS: arranque del quemador.
	7	ACS: quemador en funcionamiento.
	8	ACS: quemador en espera.
9	ACS en parada.	
i N°... Valor... Estado del quemador.		
14	0	En parada.
	1	En espera.
	9	En funcionamiento.
	11	Bloqueado.
i N°... Valor... Estado del circuito de calefacción 1 y 2.		
22 & 42	0	En espera.
	1	Modo calefacción confort.
	2	Modo calefacción ECO (reducido).
	3	Modo ausencia.
	4	Sonda de ambiente (Navilink H15 H55 o H58).
	5	Excepción en fase confort.
	6	Excepción en fase ECO (reducido).
	7	No utilizado
8	Protección antihielo activa.	
i N°... Valor... Estado del circuito ACS.		
33	0	En espera.
	1	Funcionamiento confort.
	2	Funcionamiento ECO (reducido).
	4	Protección antihielo activa.

* " --- " indica que falta el sensor asociado a la información o es defectuoso.

** " --- " indica la ausencia de demanda para el uso en cuestión.

*** Esta información puede no aparecer. Depende de la configuración del aparato (según configuración).

► Mensajes de error

▼ Errores de presión

- La pantalla alterna entre un número y *bAr* :

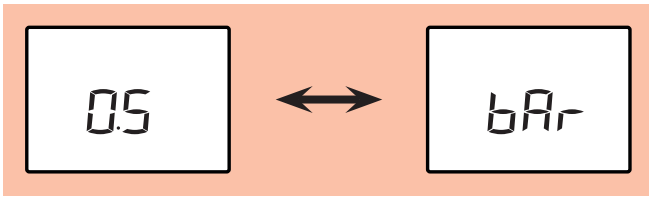

→ Vuelva a poner la instalación en presión (consulte 5.1, página 19).

- La pantalla muestra el error *E 57* :



→ Vuelva a poner la instalación en presión (consulte 5.1, página 19).

En caso de llenados frecuentes (solicite que se) revise la estanqueidad de la instalación.

La circulación constante de agua supone un riesgo de incrustación de cal para el intercambiador y perjudica directamente a su longevidad.



▼ Errores 68 o 69

La pantalla muestra el error *E 68* o *E 69*:

Compruebe y/o cambie las pilas de la sonda de ambiente.

Si el problema persiste, llame al SAT.

▼ Otros errores

Los fallos o las averías se indican a través de la pantalla. La pantalla muestra el código de error «Exxx».

Los errores (N° < 100) provocan una parada del aparato con reinicio Automático. El error desaparece cuando se resuelve (en caso de dudas sobre las causas de un mal funcionamiento o si el problema persiste, llame al Servicio Técnico Autorizado).

Los errores (N° > 100) provocan una puesta en seguridad del aparato.

→ En este caso, apunte el código y llame al Servicio Técnico Autorizado.

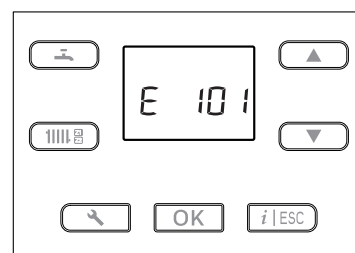
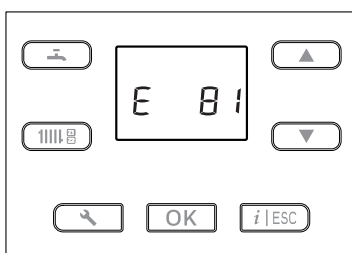

fig. 3 - Ejemplos de errores

Mantenimiento

Es necesario realizar las operaciones de mantenimiento a menudo para asegurar un funcionamiento seguro del aparato.

Según las condiciones de uso, hay que limpiar y revisar la caldera 1 o 2 veces al año.

Estas operaciones son obligatorias* y deben ser realizadas por un especialista que también debe revisar los dispositivos de seguridad de la caldera y de la instalación.

En general, estas operaciones se efectúan en el marco de un contrato de mantenimiento.

Un técnico debe revisar y limpiar el conducto de evacuación ventosa (o la chimenea) con regularidad (una vez al año).



R.D. 1027/2007; IT 3.3 relativo al programa de mantenimiento preventivo calderas murales a gas $P_n \leq 70kW$.





Todas las partes de la carcasa se pueden limpiar con un trapo suave seco o ligeramente húmedo.



No utilice limpiadores abrasivos.

► Controles regulares

- Compruebe regularmente la presión del agua en el circuito de calefacción (remítase a la presión recomendada por el instalador).

Presión del agua:		
 1 bar	 1,3 bar	 1,6 bar
Vivienda en un solo nivel	Vivienda con una planta	Vivienda con dos plantas



La presión puede variar en función de la diferencia de nivel entre la caldera y la instalación de la calefacción.

- Si es necesario (fig. 4):

Vuelva a poner el circuito de calefacción en presión abriendo la llave del desconector (fig. 5). Cuando la presión indicada en el manómetro corresponda a la configuración de la instalación (tabla siguiente), cierre la llave.

En caso de llenados frecuentes (solicite que se) revise la estanqueidad de la instalación.

La circulación constante de agua supone un riesgo de incrustación de cal para el intercambiador y perjudica directamente a su longevidad.

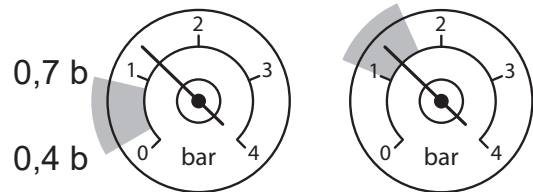

Mín: 1 b
Máx: 1,6 b



fig. 4 - Intervalos de presión

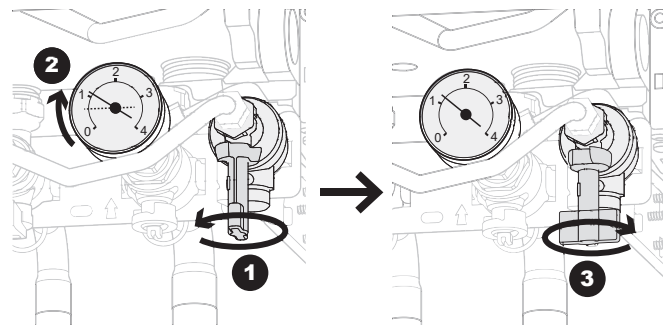

fig. 5 - Poner en presión

► Reciclaje del aparato

El desmontaje y el reciclaje de los aparatos deben ser realizados por un especialista. Los aparatos no se deben tirar a la basura bajo ningún concepto.

Al final de la vida útil del aparato, contacte con su Servicio Técnico Autorizado para proceder a su desmontaje y reciclado de la unidad.

Datos de rendimiento ERP



Los datos de rendimientos energéticos se encuentran en el Manual " ERP", también puede descargarlos en el sitio web www.thermor.es



A series of horizontal dotted lines spanning the width of the page, intended for handwriting practice.



A series of horizontal dotted lines spanning the width of the page, providing a guide for handwriting practice.



A series of horizontal dotted lines spanning the width of the page, intended for handwriting practice.

Términos y Condiciones de la Garantía

Ámbito de garantía

De acuerdo con la normativa española recogida en el Real Decreto Legislativo 1/2007 de 16 de noviembre A. 123, este aparato otorga al consumidor una garantía legal efectiva a partir de la fecha de adquisición del producto. Junto a esta garantía legal, este producto dispone de una garantía comercial suplementaria total de 2 años, que incluye los gastos de desplazamiento, mano de obra y cambio de piezas sin que sea necesario demostrar que la posible falta de conformidad del producto ya existía en el momento de la entrega.

Además, este aparato dispone de 3 años de garantía adicional sobre el cuerpo de la caldera, según indica la tabla adjunta.

Garantía Comercial	2 años de garantía total
Garantía Comercial suplementaria sobre el cuerpo de la caldera	+3 años (+1 año en las Islas Canarias)

Sólo se beneficiarán de estas condiciones de garantía aquellas calderas que hayan realizado la puesta en marcha a través de un Servicio Técnico Autorizado por Groupe Atlantic y que además tengan contratado con un Servicio Técnico Autorizado por Groupe Atlantic el mantenimiento anual obligatorio.

Términos y condiciones de la garantía

La puesta en marcha es gratuita dentro del territorio peninsular (España, Portugal y Andorra).

La puesta en marcha incluye la puesta en servicio de la caldera y la verificación del correcto funcionamiento de la misma. Durante la puesta en marcha, el usuario recibirá una explicación sobre el correcto uso de la caldera así como la tarjeta de garantía debidamente cumplimentada por el Servicio Técnico Autorizado por Groupe Atlantic.

Para que pueda realizarse la puesta en marcha es preciso que la instalación tenga suministro de gas y de agua así como conexión a la red eléctrica.

La puesta en marcha no incluye en ningún caso intervenciones en la instalación hidráulica, eléctrica o en la chimenea.

La garantía no limita los derechos del consumidor. Se aplica en el país de adquisición del producto bajo la condición de que éste haya sido instalado en el mismo territorio.

La puesta en marcha debe ser realizada por un Servicio Técnico Autorizado por Groupe Atlantic.

- La instalación, uso y mantenimiento de este dispositivo debe ser conforme a las normas nacionales en vigor y a las instrucciones dadas en el manual. Además, la instalación de la caldera deberá ser

realizada por un técnico cualificado de conformidad con la normativa vigente.

La sustitución de una pieza no prolonga la duración de la garantía.

Para que tanto la garantía total de 2 años, como la garantía adicional sobre el cuerpo de la caldera se active, es necesario proceder a la puesta en marcha inmediatamente después de su instalación y hasta un plazo máximo de 3 meses desde la fecha de compra.

Condiciones de expiración de la garantía

La garantía no cubre la sustitución de piezas de desgaste tales como electrodos, fusibles o juntas, los aparatos no examinables ni los daños que pueda sufrir el aparato a la intemperie, a causa de las heladas, de la inestabilidad de la corriente eléctrica (como por ejemplo daños ocasionados en la caldera como consecuencia de sobrecargas en la tensión) o de la calidad del agua.

La garantía se extinguirá si la instalación de la caldera no respeta las normas nacionales en vigor o las instrucciones dadas por el fabricante en cuanto a la instalación del aparato.

Igualmente será motivo de extinción de la garantía un mantenimiento inadecuado, o inexistente. Para que la garantía permanezca en vigor, será necesario llevar a cabo un mantenimiento anual obligatorio que realizará un Servicio Técnico Autorizado por la marca.

También serán causa de extinción de garantía las reparaciones o recambios no realizados por el Servicio Técnico Autorizado del fabricante o no autorizados por el mismo o no originales.

La utilización inadecuada del dispositivo.

Los defectos de la instalación o en los conductos de evacuación de humos.

La utilización de accesorios no adecuados (como por ejemplo conductos de evacuación no homologados).

La suciedad en los circuitos de agua sanitaria y calefacción.

Las manipulaciones indebidas del aparato por personas no autorizadas.

Las averías ocasionadas en el equipo por la dureza del agua, tales como por ejemplo, las obstrucciones calcáreas totales o parciales del circuito primario o secundario, o las deposiciones calcáreas sobre elementos del generador).

Una sobrecarga causada por cualquier origen: agua, electricidad, gas y supuestos análogos.

Los daños ocasionados por causas de fuerza mayor y fenómenos meteorológicos.



Este aparato está marcado con este símbolo, que indica que los productos eléctricos y electrónicos no deben mezclarse con los residuos generales domésticos.

Los países de la Comunidad Europea (*), Noruega, Islandia y Liechtenstein deben disponer de un sistema especializado de recogida para estos productos.

No intente desmontar el producto usted mismo. Esto puede provocar efectos nocivos para su salud y para el medio ambiente.

El desmontaje y la recogida de refrigerante, aceite y otras partes deben correr a cargo de un instalador cualificado conforme a la normativa local y nacional aplicable.

El reciclaje de este aparato debe ser asumido por un servicio especializado.

El aparato no debe, en ningún caso, eliminarse junto con residuos domésticos o escombros, ni depositarse en un vertedero. Para más información contacte con el instalador o distribuidor local.

* Sujeto a la ley nacional de cada estado miembro.

Fecha de la puesta en servicio :

Datos de su instalador técnico de calefacción o del SAT.

Thermor

Helpline
902-45-45-66

www.thermor.es